

# KDS-DEG-AI/KS-D

Adaptateur d'étanchéité pour l'intégration de modules Keystone, Longueur : 42 mm, largeur : 42 mm

Numéro d'article: 29078.6

UC: 10

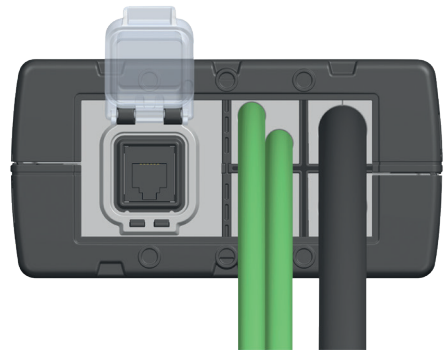
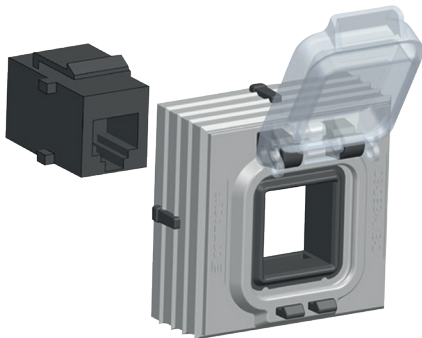
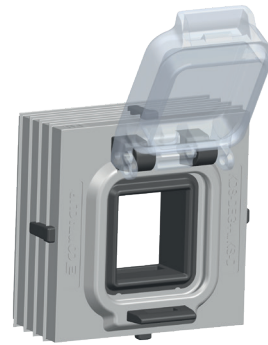

## CARACTÉRISTIQUES TECHNIQUES

Matériau:	TPE / PA 6.6 GF
Renforcé de fibres de verre:	Oui
Stabilisé contre les UV:	Oui
Sans halogènes:	Oui
Sans silicone:	Oui
Couleur:	Gris souris
Type de montage:	Enfichable
Température de travail min (°C):	-40
Température de travail maxi (°C):	+90
Classe d'inflammabilité UL 94:	V0
Norme de test UL:	UL 508A
Indice de protection EN 60529:	IP66
Décharge de traction:	Non
Nombre de câbles:	1
Conforme à la norme ROHS:	Oui
Conforme à la norme REACH:	Oui
Fabricant:	CONTA-CLIP Verbindungstechnik GmbH

## DIMENSIONS

Largeur (mm):	42.0
Hauteur (mm):	29
Longueur (mm):	42.0